

第 15 回

岐阜県小学生バドミントン ダブルス大会



期 日 2024年6月15日(土)

場 所 池田町総合体育館

主 催 岐阜県小学生バドミントン連盟

<http://gifusyoubad.gifu-badminton.com/>

大会役員

大会会長	福永 正弘		
大会副会長	田中 勝弘	高井 政巳	
大会委員長	渡邊 美知成		
大会副委員長	松井 康信	小倉 一宣	大橋 奈麻輝
大会委員	太田 良彦	小川 和民	土屋 理江子

競技役員

総務委員長	小倉 一宣
総務副委員長	田口 正明
競技委員長	松井 康信
競技副委員長	太田 良彦
審判委員長	野原 正美

開会式・閉会式は行いません

各係担当表

	担当役員		担当団体	
統括	岩田	小倉		羽島
受付	小倉	大橋		岐南
	杉山(びとう会)	豊田(長森日野)		長森日野 びとう会
進行	松井	土屋		大垣東 各務原
	山中	山田(STAYGOLD)		大垣安井 岐阜西
審判進行	野原	木村(びとう会)		池田 STAYGOLD
召集	瀬川	北川		真正 垂井
	高木(垂井)	高橋(大垣市)		大垣中川
	杉山(多治見)			神戸 多治見
パソコン・賞状	橋本	太田		垂井JSC
	川尻	高島		リバーズ 島
記録(LW)	廣澤	梅津		岐阜市
表示・放送(LW)		田口		高山 大垣静里
	阿保	竹市(羽島)		
シャトル	松本	大迫		Impact 郡上
コート進行管理(LW)	可兒(神戸)	可知		大垣北 大垣市
				柳津
審判用紙チェック	小川	野原		岐南
	杉山(びとう会)	豊田(長森日野)		長森日野 びとう会

大会運営規程

時間内に全ての試合を行わなくてはならないため、御理解と御協力をお願いします。
令和6年度（財）日本バドミントン協会大会運営規程に準じ行い、ローカル規程を設けます。

1 大会運営について

(1) 会場設営

開場は8時30分ですが、大会関係者（お手伝い等を含む）は準備のため、8時開場となります。

- ① 本大会で各コートを担当する審判・クラブ代表者はコート設営等大会会場の設営に協力してください。
- ② 大会会場設営をする方は、8時に集合してください。
- ③ その後、大会役員の指示に従って会場設営をしてください。
- ④ 会場設営終了後、各係の説明をメインアリーナの本部席前で行います。
- ⑤ 主審を担当するクラブが、担当するコートの設営をお願いします。
- ⑥ 大会運営の各係を担当するクラブが、大会本部席の設営をお願いします。
- ⑦ 会場設営及び説明会が完了次第、試合を開始します。

(2) 受付について

8：30～ 8：40に受付をしてください。

2 各コートへの入り方について

- (1) 選手は、召集の放送に注意し、「**観覧席選手控え**」場所に集まってください。
(タイムテーブルのコート番号に関係なく、空いたコートに流し込みます。)
※”選手の動線について”を参照し遅れないように集合ください。

3 審判について

審判上の注意を参照してください。

4 召集

- (1) タイムテーブルの時間はあくまで目安です。試合の進行状況を確認して準備をしてください。
- (2) 召集のアナウンスがあるまでは、各クラブ指定観覧席で待機してください。
(フロア入り口で密集しないよう気を付けてください)
- (3) **召集のアナウンスがありましたら、速やかに「2階選手召集場所」へ、選手は集合してください。**
- (4) 今までの試合のようにコートサイドでの待機はしませんので、速やかな行動を心掛けてください。

5 指導者（コーチ）

- (1) 各クラブの指導者は、コーチングする試合が行われるときのみアリーナ内へ入場すること。
- (2) 各クラブの指導者は、コーチング席では姿勢を正しくして着席のこと。また、手荷物は座席下に置くこと。

6 アリーナ内への入場について

- (1) アリーナ内へは出入りできるのは、選手以外で
①大会役員、②審判、③コーチです。今回、審判のIDカードは必要ありません。

7 その他、連絡事項

- (1) 禁止事項（以下の行為を禁止します）
 - ① 観覧席からの選手に対するアドバイス
 - ② フラッシュ撮影
 - ③ アリーナ内への立ち入り
- (2) 観覧席のごみは必ず各自持ち帰りしてください。
- (3) 会場のトイレを使用する際は、必ずスリッパに履き替えるよう周知徹底してください。
- (4) マナーが悪い選手・保護者・クラブは今後、登録の取り消しなどを検討します。
- (5) 会場を使用するマナーアップに、ご理解とご協力をお願いします。
- (6) 昼食は用意しません。各自で用意してください。

※ 大会運営に関する如何なることについての申し立ては、クラブ代表者が申し出ることとする。

審判上の注意

審判は“**本大会における審判運営**”をご確認ください。

1 はじめに

(1) 審判の練習について

大会を行うに審判の協力をいただかなくては、大会を開催することができません。

審判の協力をしていただくには、日頃から練習が必要です。主審をする際の審判用紙の記入を始め、試合を運ぶに声のかけ方、線審をする際のジャッジの仕方などの練習が必要です。

審判の練習は各クラブで行うようにお願いします。

(2) 審判資格を有する方は審判手帳を持参してください。

① 審判手帳には日付と大会名を各自で記入の上、大会本部席へ提出してください。

② 審判手帳に記入した日付と大会名を確認して捺印後、返却します。

2 令和6年度（財）日本バドミントン協会競技規則・大会運営規程・公認審判員規程、本大会「競技規程」を理解すること。

3 審判は担当コート制で行います。

(1) 別表“**審判運営**”を参照ください。

(2) 4名で主審 点審 線審×2 を行ってください。（中学生以上の大人で対応）

(3) 本部左側に審判待機場所を設置しますので、1名が待機してください。

4 審判への説明会

(1) コート設営後行います。競技規定 本大会ローカルルールに沿って進行をお願いいたします。

5 大会開催中の審判の流れ

(1) 各クラブ審判担当者1名が本部席に行き進行係から審判用紙・シャトル等を受け取る。

(2) 選手控え席へ行き、選手と合流する。この時に必ず審判用紙に明記されている選手の本人確認を行う。

(3) 選手待機場所にて選手を確認する。

(4) 試合をするコートへ選手と一緒に移動し待機する。

(5) 試合を行う。

(6) 試合が終わったら、選手を観覧席にあるクラブ控え席に戻す。

(7) 主審は審判用紙をジャッジへ提出し、シャトル、筆記具を本部に返す。

6 ワンミス

(1) 試合前のワンミスは、主審が指示すること。

(2) 主審は試合を始められることを確認したら、速やかに試合を開始すること。

本大会（ダブルス大会）における審判運営

本大会では公認審判員資格取得検定（実技検定）が実施されます（全コート使用）。

主審・線審は検定受講者（大部分は中学生です）が行います。

岐阜県小学生バドミントン連盟加盟団体は下記担当コートの点審を行います。

また、下記の通り試合進行のサポートを行います。

- ①本部席横で待機し、コールが入ったら審判用紙とシャトルを受け取ります。
- ②選手控え席で選手と合流して、選手を連れて試合をするコートの壁際に移動します。
- ③次の主審にスコアシートとシャトルを渡します。

担当コート

コートNo.	担当クラブ（各2名）	
1	池田	大垣安井
2	大垣北	STAYGOLD
3	大垣市	大垣中川
4	大垣静里	神戸
5	大垣東	柳津
6	各務原	IMPACT
7	真正	垂井ジュニア
8	羽島	高山
9	多治見	岐阜市
10	垂井JSC	郡上八幡

* 昼食時及び実技検定が早く終了した場合、コート担当クラブにて主審・線審・点審を行って頂く必要があります。その際はコート担当クラブで人数調整をしてください。

（予め人数の確保をお願い致します）

競技規程

令和6年度(財)日本バドミントン協会競技規則・大会運営規程・公認審判員規程に準じ行い、ローカルルールを設ける。

本大会ローカルルール

1 スコアリングシステム（競技規則第7条、第1項、第5項、付録3）

- (1) 21ポイント1ゲームで行う。
- (2) 準々決勝、準決勝、決勝は21ポイント3ゲーム(オフィシャルルール)で行う。
- (3) 3位決定戦、5～8位順位決定リーグは、21ポイント1ゲームで行う。
5～8位順位決定リーグは、全学年の部で行う。
- (4) スコアが20点オールになった場合には、その後最初に2点リードしたサイドがそのゲームでの勝者となる。
スコアが29点オールになった場合には、30点目を得点したサイドがそのゲームでの勝者となる。

2 インターバル（競技規則第16条第2項）

- (1) すべてのゲーム中に、一方のサイドのスコアが11点になったとき、60秒を超えないインターバルを認める。
- (2) 第1ゲームと第2ゲームの間、第2ゲームと第3ゲームの間に120秒を超えないインターバルを認める。

3 指導者からのアドバイス（競技規則第16条第5項）

- (1) インプレー中のアドバイスは禁止とする。
- (2) 試合の進行を止めるようなアドバイスは禁止とする。
- (3) コーチ席で大きな声を発することは禁止とする。
- (4) 観覧席から選手へ対するアドバイスは禁止とする。

4 プレーの遅延（競技規則第16条第4項）

- (1) 選手は試合進行を遅らせるような行動をした時は、審判がイエローカードを出し警告をします。
 - ① 2回出たらフォルトとします。
 - ② 審判は、この点についてよく見て下さい。
- (2) 選手は、シャトル交換・汗拭き・給水等をする時は、必ず審判の許可を得ること。
 - ① もし、選手が勝手に行った時は、イエローカードを出し警告をします。

5 異議の申し立て（大会運営規程第6章第33～36条）

本大会における如何なることへの異議がある場合は、クラブ代表者が申し出ることとする。

◎試合進行表

クラス	試合数
6年男子	21
5年男子	18
4年男子	17
3年以下男子	14
小計	70
6年女子	51
5年女子	35
4年女子	29
3年以下女子	18
小計	133
合計	203

NO	種別	回戦	試合番号	試合数
1	6年女子	1回戦	1 ~ 13	13
2	6年男子	1回戦	1 ~ 7	7
3	5年男子	1回戦	1 ~ 4	4
4	4年男子	1回戦	1 ~ 3	3
5	3年以下女子	1回戦	1 ~ 4	4
6	6年女子	2回戦	14 ~ 29	16
7	5年女子	1回戦	1 ~ 13	13
8	4年女子	1回戦	1 ~ 7	7
9	6年男子	準々決勝	8 ~ 11	4
10	5年男子	準々決勝	5 ~ 8	4
11	4年男子	準々決勝	4 ~ 7	4
12	3年以下男子	準々決勝	1 ~ 4	4
13	3年以下女子	準々決勝	5 ~ 8	4
14	6年女子	3回戦	30 ~ 37	8
15	5年女子	2回戦	14 ~ 21	8
16	4年女子	2回戦	8 ~ 15	8
17	6年男子	5決	16 ~ 17	2
18	5年男子	5決	13 ~ 14	2
19	4年男子	5決	12 ~ 13	2
20	3年以下男子	5決	9 ~ 10	2
21	3年以下女子	5決	13 ~ 14	2
22	6年女子	準々決勝	38 ~ 41	4
23	5年女子	準々決勝	22 ~ 25	4
24	4年女子	準々決勝	16 ~ 19	4
25	6年男子	準決勝	12 ~ 13	2
26	5年男子	準決勝	9 ~ 10	2
27	4年男子	準決勝	8 ~ 9	2
28	3年以下男子	準決勝	5 ~ 6	2
29	3年以下女子	準決勝	9 ~ 10	2
30	6年男子	5決	18 ~ 19	2
31	5年男子	5決	15 ~ 16	2
32	4年男子	5決	14 ~ 15	2
33	3年以下男子	5決	11 ~ 12	2
34	3年以下女子	5決	15 ~ 16	2
35	6年女子	5決	46 ~ 47	2
36	5年女子	5決	30 ~ 31	2
37	4年女子	5決	24 ~ 25	2
38	6年男子	決勝	14	1
39	6年男子	3決	15	1
40	5年男子	決勝	11	1

NO	種別	回戦	試合番号	試合数
41	5年男子	3決	12	1
42	4年男子	決勝	10	1
43	4年男子	3決	11	1
44	3年以下男子	決勝	7	1
45	3年以下男子	3決	8	1
46	3年以下女子	決勝	11	1
47	3年以下女子	3決	12	1
48	6年女子	準決勝	42 ~ 43	2
49	5年女子	準決勝	26 ~ 27	2
50	4年女子	準決勝	20 ~ 21	2
51	6年男子	5決	20 ~ 21	2
52	5年男子	5決	17 ~ 18	2
53	4年男子	5決	16 ~ 17	2
54	3年以下男子	5決	13 ~ 14	2
55	3年以下女子	5決	17 ~ 18	2
56	6年女子	5決	48 ~ 49	2
57	5年女子	5決	32 ~ 33	2
58	4年女子	5決	26 ~ 27	2
59	6年女子	決勝	44	1
60	6年女子	3決	45	1
61	5年女子	決勝	28	1
62	5年女子	3決	29	1
63	4年女子	決勝	22	1
64	4年女子	3決	23	1
65	6年女子	5決	50 ~ 51	2
66	5年女子	5決	34 ~ 35	2
67	4年女子	5決	28 ~ 29	2
			試合数	203

選手の動線について

今大会は試合前の選手の招集場所をアリーナ2階席【入って右手】に設けます。

- ① 招集がかかります
- ② コールがかかりましたら東階段を下りてアリーナに入場します。
- ③ 選手待機場所で審判さんと合流します。審判さん帯同で、コートに移動します。
- ④ 試合後は本部席横を通りロビーに抜けた後、観覧席にお戻りください。

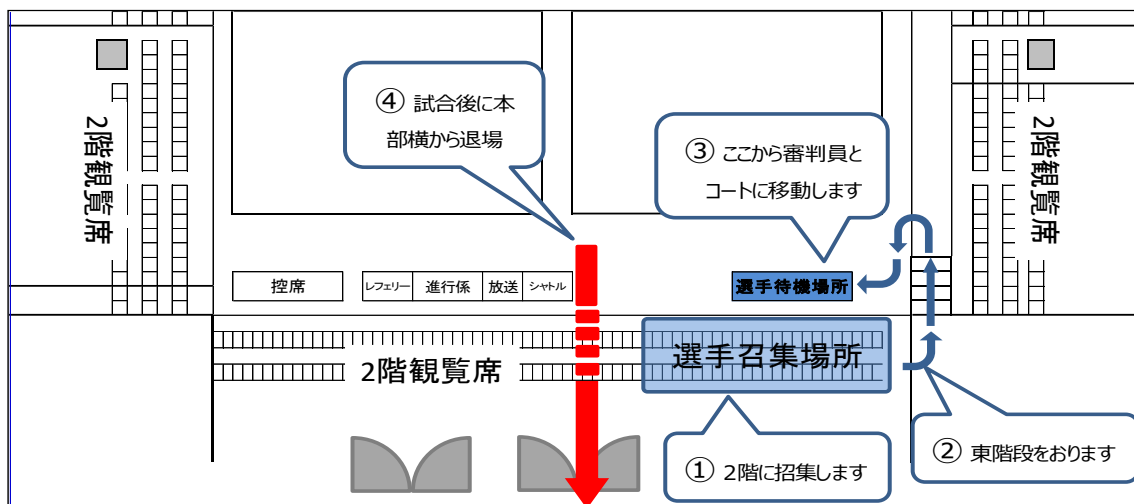

6年生以下男子

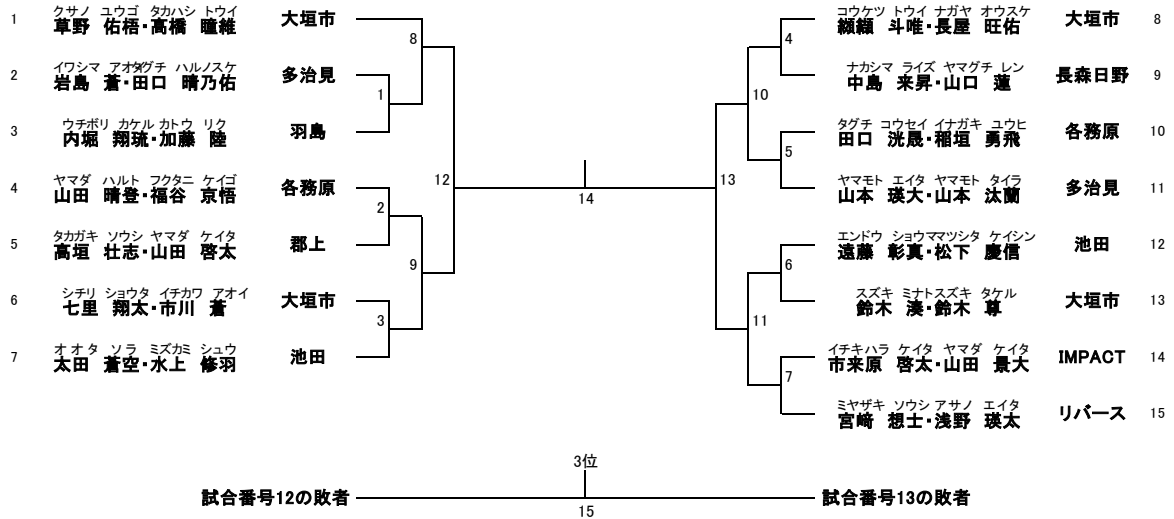

5～8位決定リーグ		A	B	C	D	勝数	得点		順位
A	試合番号8の敗者		20	18	16		得数		
			-	-	-		失数		
							取得率		
B	試合番号9の敗者			17	19		得数		
			-	-	-		失数		
							取得率		
C	試合番号10の敗者				21		得数		
			-	-	-		失数		
							取得率		
D	試合番号11の敗者						得数		
			-	-	-		失数		
							取得率		

5年生以下男子

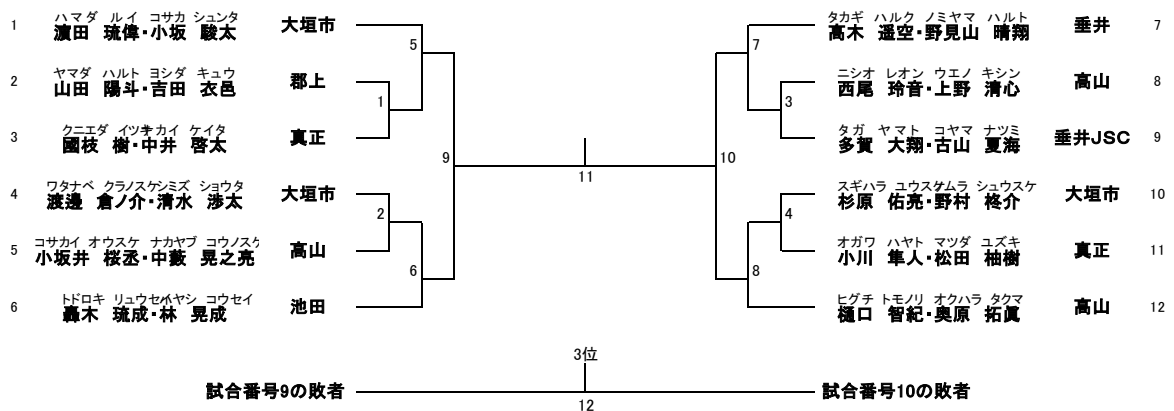

5～8位決定リーグ		A	B	C	D	勝数	得点		順位
A	試合番号5の敗者		17	15	13		得数		
			-	-	-		失数		
							取得率		
B	試合番号6の敗者			14	16		得数		
			-	-	-		失数		
							取得率		
C	試合番号7の敗者				18		得数		
			-	-	-		失数		
							取得率		
D	試合番号8の敗者						得数		
			-	-	-		失数		
							取得率		

4年生以下男子

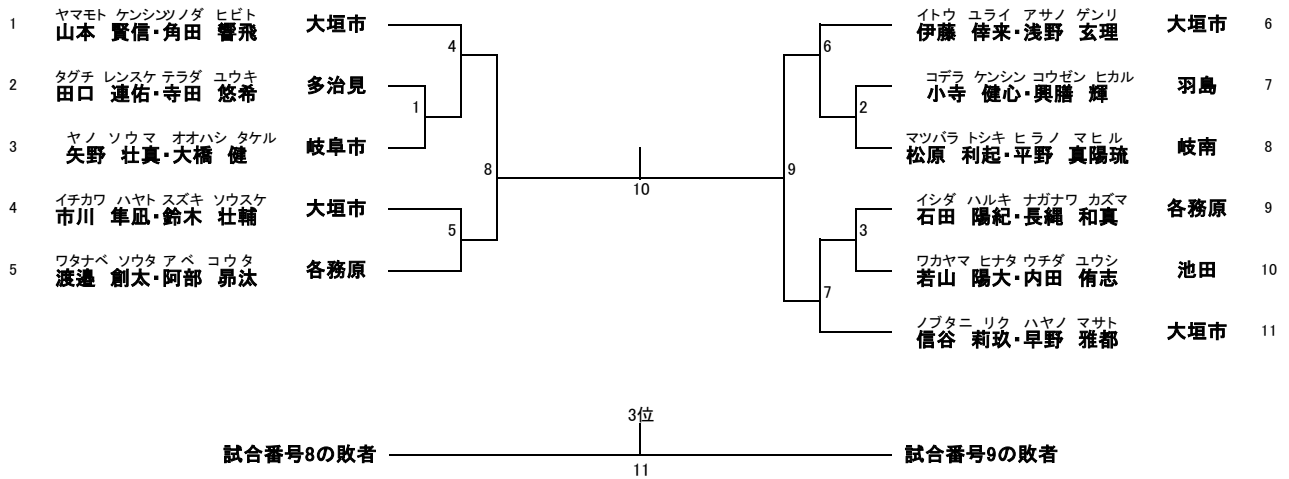

5～8位決定リーグ		A	B	C	D	勝数	得点		順位
A	試合番号4の敗者		16	14	12		得数		
			-	-	-		失数		
							取得率		
B	試合番号5の敗者	-		13	15		得数		
			-	-	-		失数		
							取得率		
C	試合番号6の敗者	-			17		得数		
			-	-	-		失数		
							取得率		
D	試合番号7の敗者	-					得数		
			-	-	-		失数		
							取得率		

3年生以下男子

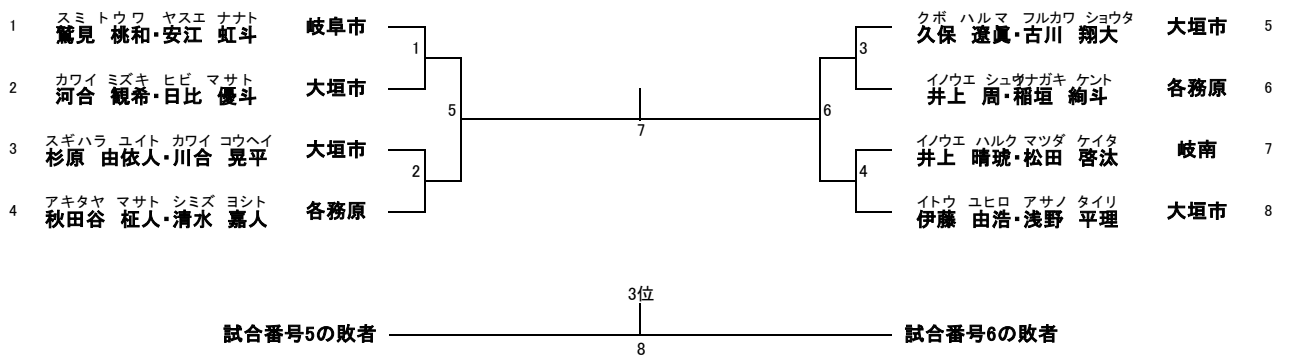

5～8位決定リーグ		A	B	C	D	勝数	得点		順位
A	試合番号1の敗者		13	11	9		得数		
			-	-	-		失数		
							取得率		
B	試合番号2の敗者	-		10	12		得数		
			-	-	-		失数		
							取得率		
C	試合番号3の敗者	-			14		得数		
			-	-	-		失数		
							取得率		
D	試合番号4の敗者	-					得数		
			-	-	-		失数		
							取得率		

6年生以下女子

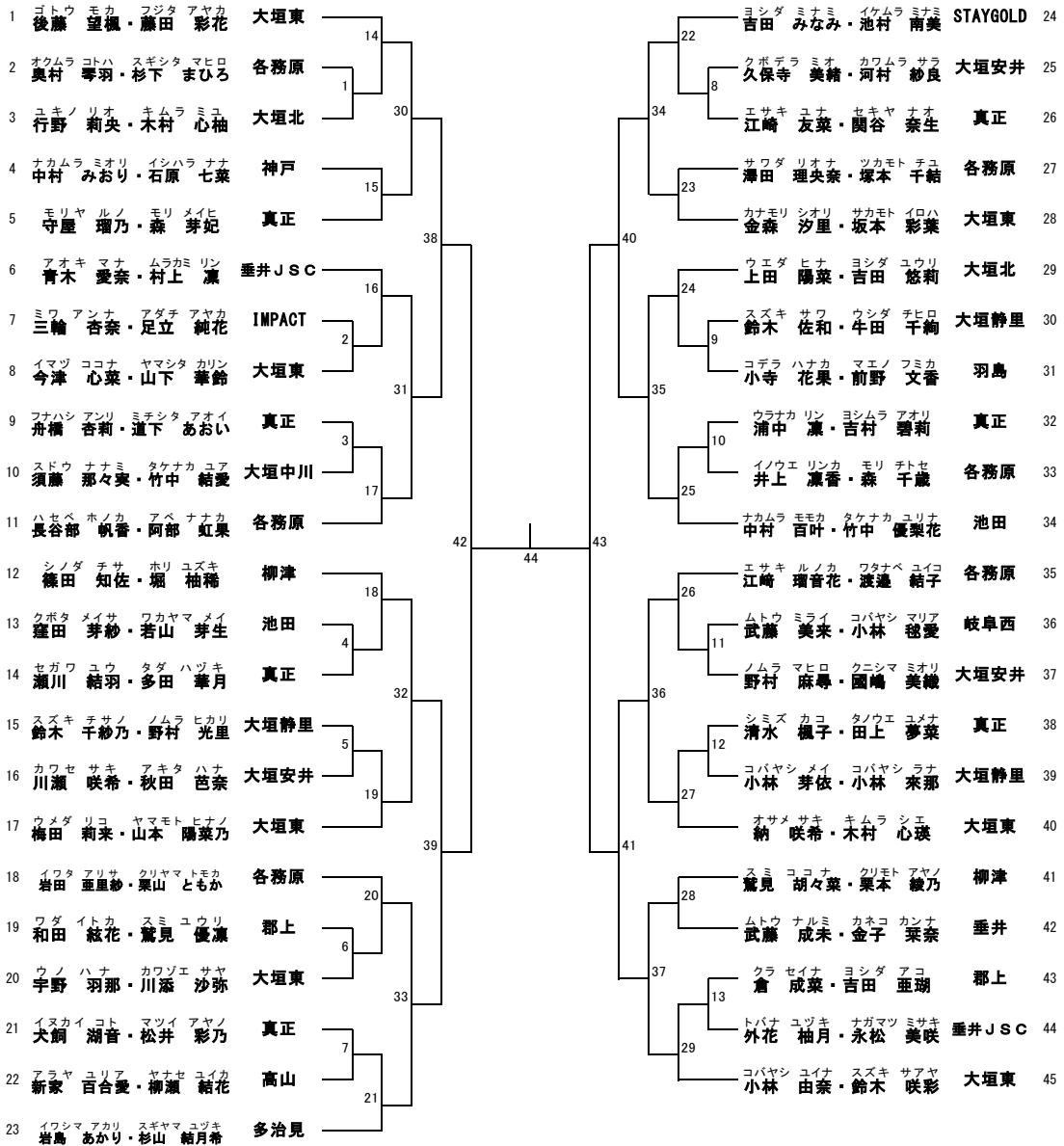

3位
 試合番号42の敗者 ————— 試合番号43の敗者
 45

5～8位決定リーグ		A	B	C	D	勝数	得点	順位
A	試合番号38の敗者		50	48	46		得数	
			-	-	-		失数	
							取得率	
B	試合番号39の敗者			47	49		得数	
			-	-	-		失数	
							取得率	
C	試合番号40の敗者				51		得数	
			-	-	-		失数	
							取得率	
D	試合番号41の敗者						得数	
			-	-	-		失数	
							取得率	

5年生以下女子

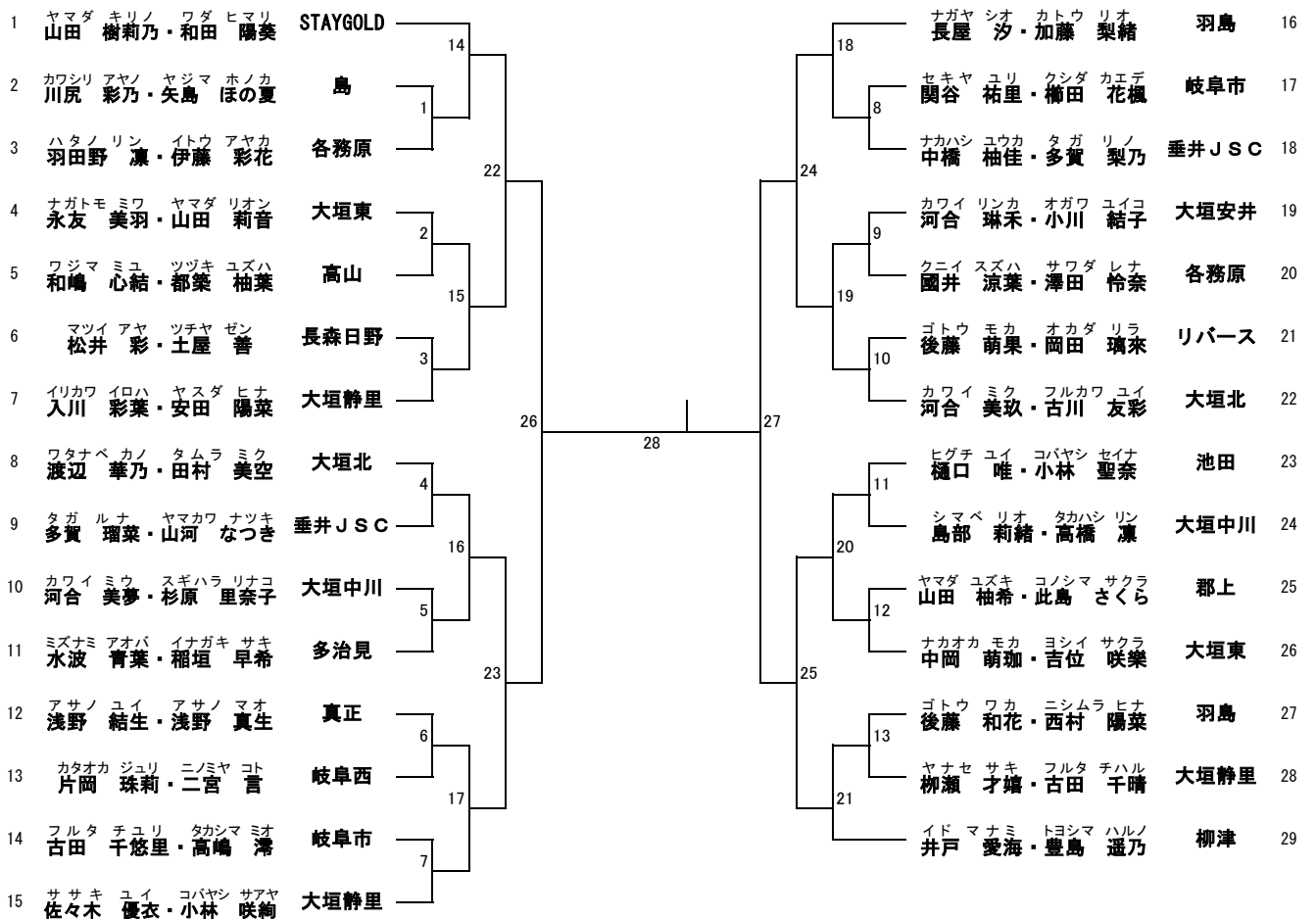

3位
 試合番号26の敗者 ————— 試合番号27の敗者
 29

5～8位決定リーグ		A	B	C	D	勝数	得点		順位
A	試合番号22の敗者		34	32	30		得数		
			-	-	-		失数		
							取得率		
B	試合番号23の敗者	-	-	31	33		得数		
				-	-		失数		
							取得率		
C	試合番号24の敗者	-	-	-	35		得数		
					-		失数		
							取得率		
D	試合番号25の敗者	-	-	-	-		得数		
							失数		
							取得率		

4年生以下女子

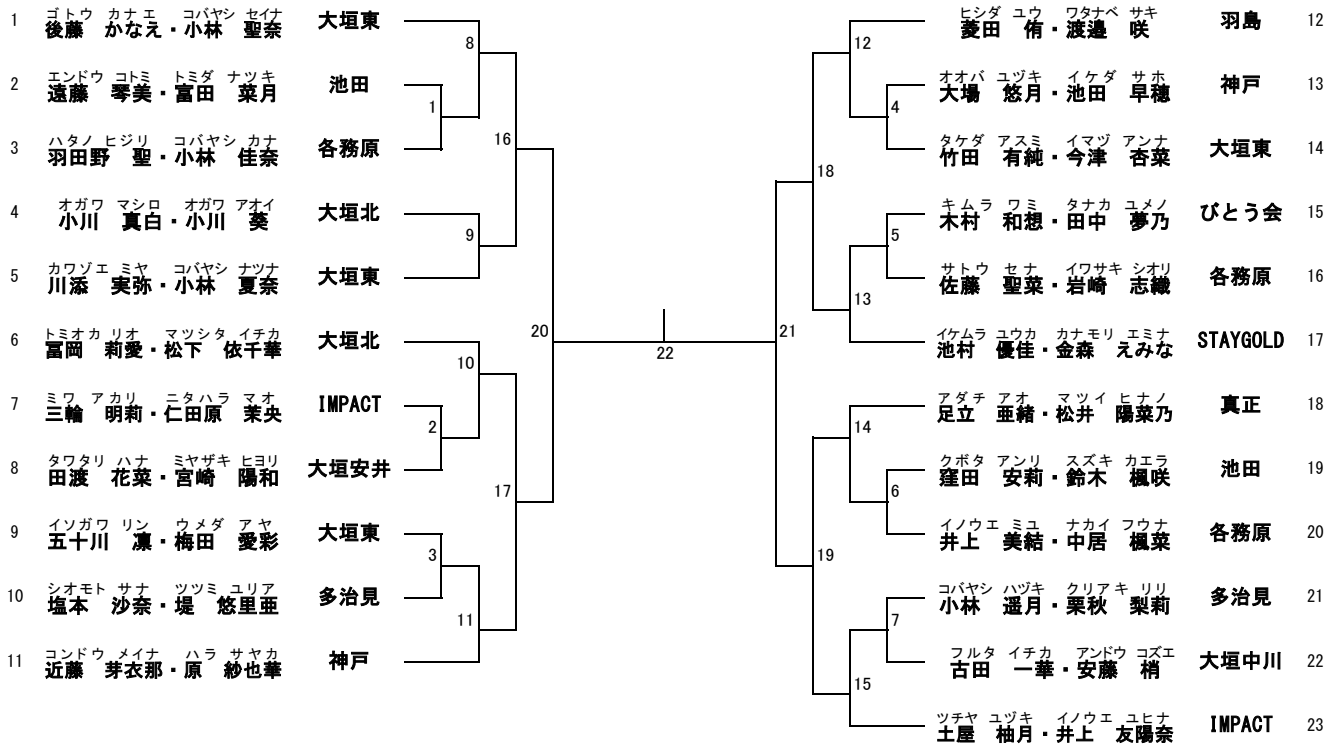

3位
 試合番号20の敗者 ————— 試合番号21の敗者
 23

5~8位決定リーグ		A	B	C	D	勝数	得点		順位
A	試合番号16の敗者		28	26	24		得数		
			-	-	-		失数		
							取得率		
B	試合番号17の敗者	-	-	25	27		得数		
				-	-		失数		
							取得率		
C	試合番号18の敗者	-	-	-	29		得数		
					-		失数		
							取得率		
D	試合番号19の敗者	-	-	-	-		得数		
							失数		
							取得率		

3年生以下女子

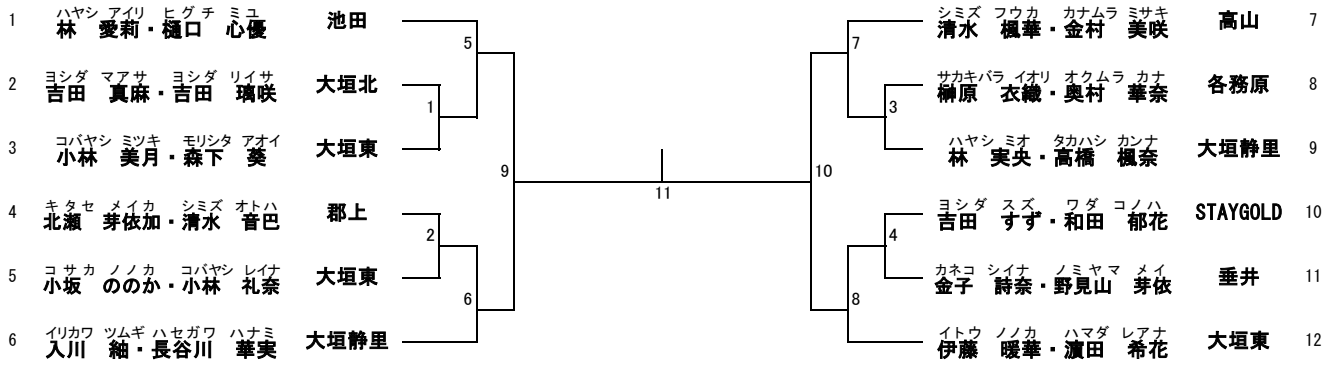

3位
 試合番号9の敗者 ————— 12 ————— 試合番号10の敗者

5~8位決定リーグ		A	B	C	D	勝数	得点		順位
A	試合番号5の敗者		17	15	13		得数		
			-	-	-		失数		
							取得率		
B	試合番号6の敗者	-	-	14	16		得数		
				-	-		失数		
							取得率		
C	試合番号7の敗者	-	-	-	18		得数		
					-		失数		
							取得率		
D	試合番号8の敗者	-	-	-	-		得数		
							失数		
							取得率		

ステージ

第15回 岐阜県小学生バドミントン ダブルス大会

座席指定表

使用上の注意

- ① 座席上に貴重品・ラケットバッグ等を置かないこと
- ② 座席は譲り合って使用のこと
- ③ ゴミは全て持ち帰ること
- ④ 会場使用時におけるマナーを厳守のこと

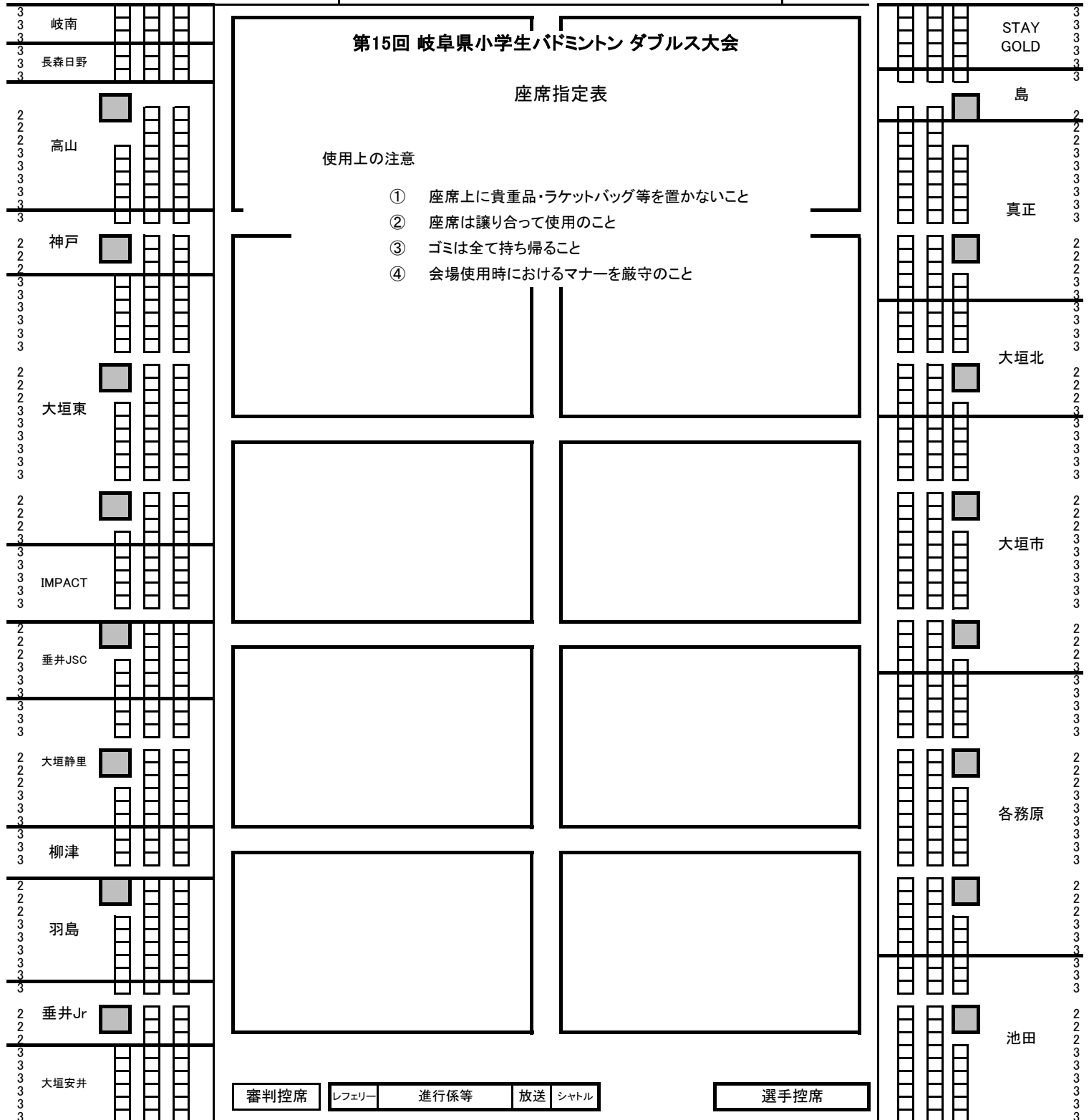

審判控席

レフェリー

進行係等

放送

シャトル

選手控席

選手召集場所

岐阜西

多治見

リ
バ
ー
ス

岐阜市

郡
上

大垣
中川

びと
う会



大会名	第15回 岐阜県ジュニアバドミントンダブルス大会			作成日付	令和6年6月15日	
				大会責任者		
期日	令和6年6月15日	会場	池田町総合体育館	連絡先	gifu_syoubad@gifu-badminton.com	
	6年生以下男子		5年生以下男子		4年生以下男子	
順位	氏名	所属	氏名	所属	氏名	所属
優勝						
準優勝						
3位						
	3年生以下男子		6年生以下女子		5年生以下女子	
順位	氏名	所属	氏名	所属	氏名	所属
優勝						
準優勝						
3位						
	4年生以下女子		3年生以下女子			
順位	氏名	所属	氏名	所属	氏名	所属
優勝						
準優勝						
3位						

第15回 岐阜県小学生バドミントン ダブルス大会

管理 No	団体 番号	略称	氏名	6B	5B	4B	3B	6G	5G	4G	3G	合計
1	5922	池田	野原 正美	2	1	1		2	1	2	1	10
2	5933	大垣北	大河内 夏樹					2	2	2	1	7
3	5935	大垣市	大橋 奈麻輝	4	3	4	4					15
4	5936	大垣静里	山中 寛幸					3	3		2	8
5	6108	大垣中川	小川 和民					1	2	1		4
6	6109	大垣東	松井 康信					7	2	4	3	16
7	6107	大垣安井	大迫 稔					3	1	1		5
8	6043	各務原	土屋 理江子	2		2	2	6	2	3	1	18
9	6045	岐南	渡邊 美智成			1	1					2
10	6093	郡上	北瀬 良浩	1	1			2	1		1	6
11	6100	神戸	高井 政己					1		2		3
12	6099	真正	瀬川 清泰		2			7	1	1		11
13	6094	高山	田口 正明		3			1	1		1	6
14	6105	多治見	杉山 伸一	2		1		1	1	2		7
15	6102	垂井	立川 哲平		1			1			1	3
16	6042	羽島	岩田 悟	1		1		1	2	1		6
17	6118	本巣	徳久 泰章									
18	6119	柳津	可知 治					2	1			3
19	6039	リバーズ	太田 良彦	1					1			2
20	6101	垂井JSC	橋本 隆俊		1			2	2			5
21	6113	長森日野	豊田 素久	1					1			2
22	6115	島	川尻 朋尚						1			1
23	6019	びとう会	杉山 将士							1		1
24	6087	岐阜市	廣澤 竜司			1	1		2			4
25	6103	精華	石神 宏明									
26	24964	IMPACT	松本 明香	1				1		2		4
27	6090	岐阜西	山田 拓郎					1	1			2
28	26941	STAYGOLD	山田 耕輔					1	1	1	1	4
				15	12	11	8	45	29	23	12	155